

#### Specyfikacja techniczna:

DŁUGOŚĆ:	1500 mm
SZEROKOŚĆ:	1500 mm
WYSOKOŚĆ CAŁKOWITA:	927 mm
WAGA CAŁKOWITA:	110 kg
STREFA BEZPIECZEŃSTWA:	Ø 5500 mm
GRUPA WIEKOWA:	3-12 lat
WYSOKOŚĆ SWOBODNEGO UPADKU:	150 mm
ZGODNOŚĆ Z NORMĄ:	PN-EN 1176-1:2017-12, PN-EN 1176-5:2020-03
DOSTĘPNOŚĆ CZĘŚCI ZAMIENNYCH:	Tak
PRZEZNACZENIE:	Przeznaczone na publiczne place zabaw
NAJCIEŹSZY ELEMENT:	Korpus karuzeli – 83 kg
NAJWIĘKSZY ELEMENT:	Korpus karuzeli – 965 x 1500 x 1500

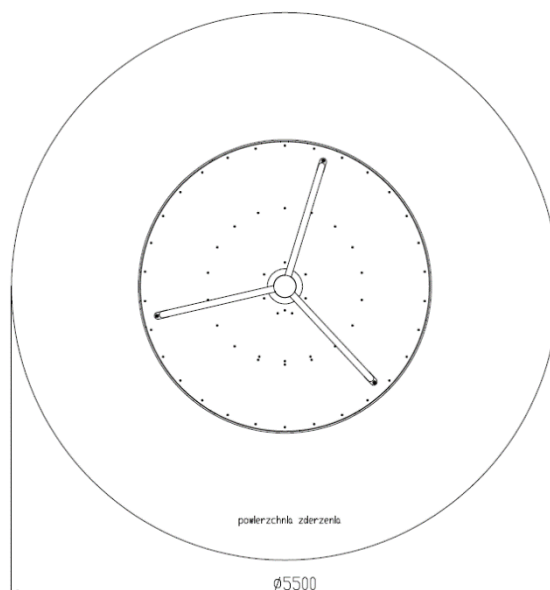
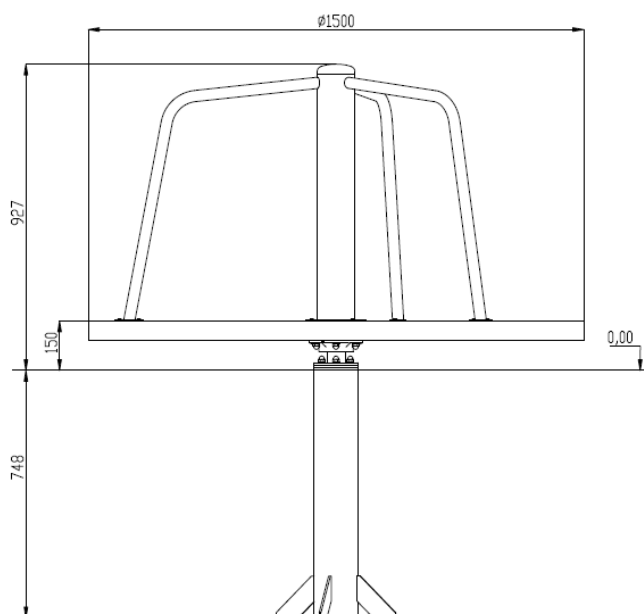

#### Specyfikacja materiałowa:

Konstrukcja podłogi stalowa cynkowana ogniowo i malowana proszkowo / opcjonalnie ze stali nierdzewnej

Konstrukcja górnej części stalowa, malowana podkładem cynkowym i farbą proszkową / opcjonalnie ze stali nierdzewnej

Podłoga z blachy aluminiowej ryflowanej grubości 2 mm /opcjonalnie z płyty HPL antypoślizgowej grubości 8 mm / 10 mm

Wszystkie elementy złączne ze stali nierdzewnej

#### Specyfikacja nawierzchni wg PN-EN 1176-1:2017-12:

Produkt wymaga zastosowania powierzchni bezpiecznej dostosowanej do upadku z wysokości do 0,6 metra oraz z ruchem wymuszonym. Darrń, gleba, kora ( wielkość od 20-80 mm), wióry (wielkość 5-30 mm), piasek lub żwir (wielkość ziarna 0,25-8 mm), inne materiały zgodnie z EN 1177 - grubość minimalna dla wszystkich nawierzchni sypkich 200 mm. W przypadku materiału sypkiego niezwiązanego dodać 100 mm do głębokości minimalnej, aby zrekompenzować przemieszczenie.