



TRIBECCO



PRASA NOŻNA

OPIS URZĄDZENIA:

Wzmacnia siłę mięśni uda, łydki, pośladków oraz dolne partie brzucha.
Wzmacnia układ kostno-stawowy kończyn dolnych
oraz obręczy biodrowej.

 KONDYCJA
 SIŁA



TYP: siłowe

POZIOM TRUDNOŚCI: średnie

PRZEZNACZENIE: dla osób w wieku
powyżej 14 lat i/lub 140 cm wzrostu

MAX. OBCIĄŻENIE: 150 kg

SPOSÓB ĆWICZENIA:

Usiądź na siedzisku, oprzyj nogi na stopnicach.
Prostuj nogi odpychając się od urządzenia
i ponownie zegnij je w kolanach. Nie blokuj kolan.

WYMIARY:

Wysokość: 175 cm

Szerokość: 65 cm

Długość: 110 cm

STREFA UŻYTKOWANIA: 410 cm x 365 cm

WYS. SWOBODNEGO UPADKU: 50 cm

KONSTRUKCJA URZĄDZENIA:

Konstrukcja nośna wykonana z rur stalowych 88,9x3,6mm.

Pozostałe elementy rurowe wykonane z rur stalowych 48,3x3,2mm,
42,4x3,2 mm, 33,7x2,9 mm.

Siedziska, oparcia, stopnice wykonane z blachy stalowej o grubości 3mm.

Nakrętki kołpakowe ocynkowane zabezpieczone przed odkręcaniem,
łożyska zamknięte bezobsługowe.

Wszystkie elementy metalowe poddane obróbce strumieniowo- ścierniej,
a następnie malowane proszkowo podkładem cynkowym oraz farbą proszkową poliestrową odporną na
warunki atmosferyczne i promienie UV.

Urządzenie zgodne z normą PN-EN 16630:2015-06

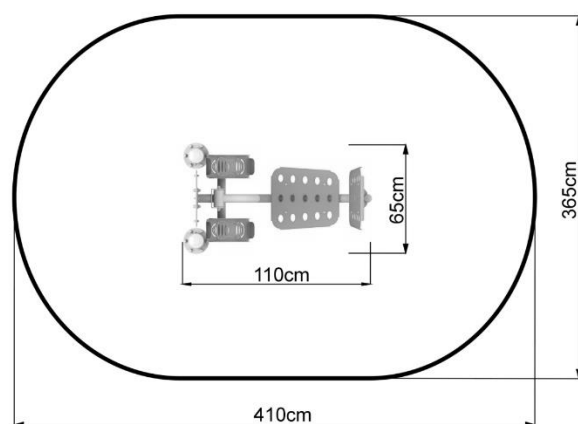

TRIBECCO

Tribecco Magdalena Kozłowska
Wyrów 7a
62-820 Stawiszyn

www.tribecco.pl
Tel. 726 188 100
sklep@tribecco.pl